



SINGLE HANDLE KITCHEN FAUCET
ROBINET DE CUISINE À UNE
MANETTE
LLAVE DE FREGADERO UNA
MANIJA

Models/Modèles/Modelos

984LF

Series/Seria/Series

Struct Gourmet Kitchen Faucet
Robinet de cuisine gourmet Struct
Grifo de cocina profesional Struct



Write purchased model number here.

Inscrivez le numéro de modèle ici.

Escriba aquí el número del modelo comprado.

You may need / Articles dont vous pouvez avoir besoin / Usted puede necesitar:

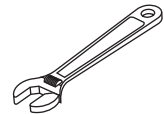
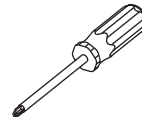
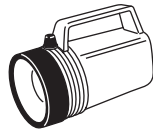
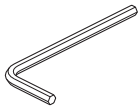

For easy installation of your Delta faucet you will need:

- To READ ALL the instructions completely before beginning.
- To READ ALL warnings, care and maintenance information.
- To purchase the correct water supply hook-up.

Pour installer votre robinet Delta facilement, vous devez:

- LIRE TOUTES les instructions avant de débiter.
- LIRE TOUS les avertissements ainsi que toutes les instructions de nettoyage et d'entretien.
- Acheter le bon nécessaire de raccordement.

Para instalación fácil de su llave Delta usted necesitará:

- LEER TODAS las instrucciones completamente antes de empezar.
- LEER TODOS los avisos, cuidados, e información de mantenimiento.
- Comprar las conexiones correctas para el suministro de agua.

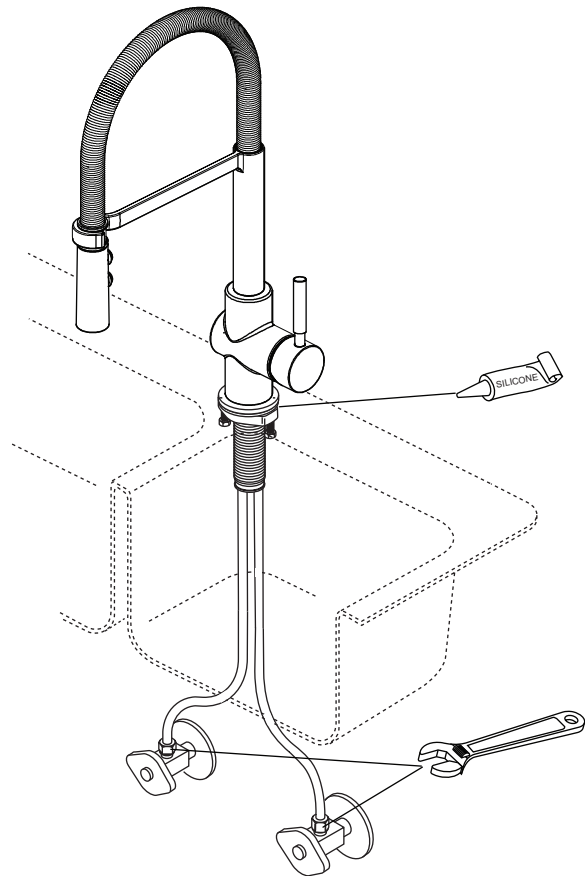

Please leave this instruction sheet with the installed faucet.
 S.V.P., laissez cette fiche d'instructions avec la robinetterie nouvellement installée.
 Deje esta hoja de instrucciones con la llave instalada.

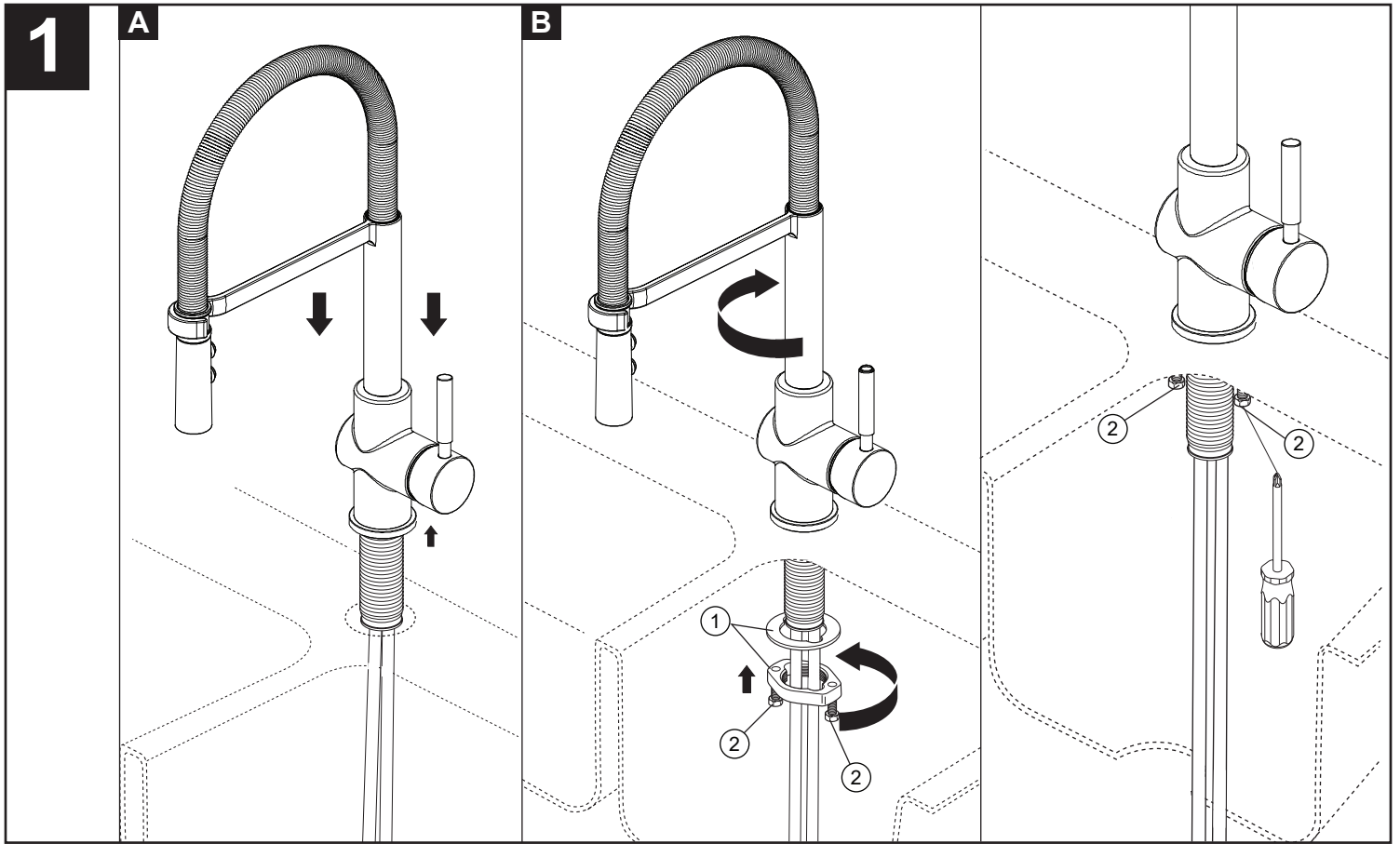

Mount Faucet to Deck

A Your faucet is designed for a one hole diameter of 1¼" to 1½" (32 to 38mm) and a deck thickness of up to 2½" (64 mm). Insert faucet hoses and shank through mounting hole in sink and place faucet over mounting hole.

Note: With 10½" (267 mm) escutcheon, maximum deck thickness is reduced to 1¾" (35 mm).

B Secure faucet to sink with washer and mounting nut (1). Tighten securely by hand. Using a Phillips screwdriver, tighten locking screws (2).

Hint: Turn the spout tube opposite the handle to balance the assembly when mounting and aid installation of the hose.

Montez le robinet sur la plage

A Votre robinet est conçu pour être monté dans une trou d'un diamètre de 1¼ po to 1½ po (32 to 38mm) et une surface d'une épaisseur maximale de 2½ po (64 mm). Introduisez les tuyaux du robinet et la tige dans le trou de montage de l'évier et placez l'évier au-dessus du trou de montage.

Remarque: Avec 10½ po (267 mm); le cache, épaisseur maximum de plate-forme est réduit à 1¾ po (35 mm).

B Fixez le robinet à l'évier à l'aide de la rondelle et de l'écrou de montage (1). Serrez-le solidement à la main. À l'aide d'un tournevis à bout Phillips, serrez les vis de calage (2).

Conseil: Placez le bec du côté opposé à celui de la manette pour équilibrer le robinet pendant le montage et faciliter l'installation du tuyau souple.

Instale la Llave de Agua en el Borde

A Su llave de agua / grifo está diseñado para uno agujero de 1¼" to 1½" (32 to 38mm) y un grosor hasta 2½" (64 mm). Introduzca las mangueras y la espiga de la llave de agua por el orificio de montaje en el fregadero; y, coloque la llave de agua sobre el agujero de montaje.

Nota: Con 10½" (267 mm) el escudo, grueso máximo de la cubierta se reduce a 1¾" (35 mm).

B Fije la llave de agua al fregadero con la arandela y tuerca de montaje (1). Apriete con la mano. Con un destornillador Phillips, apriete las contra-tuercas (2).

Sugerencia: Gire el tubo del surtidor, opuesto a la manija, para balancear el ensamble en el montaje y ayudar con la instalación de la manguera.

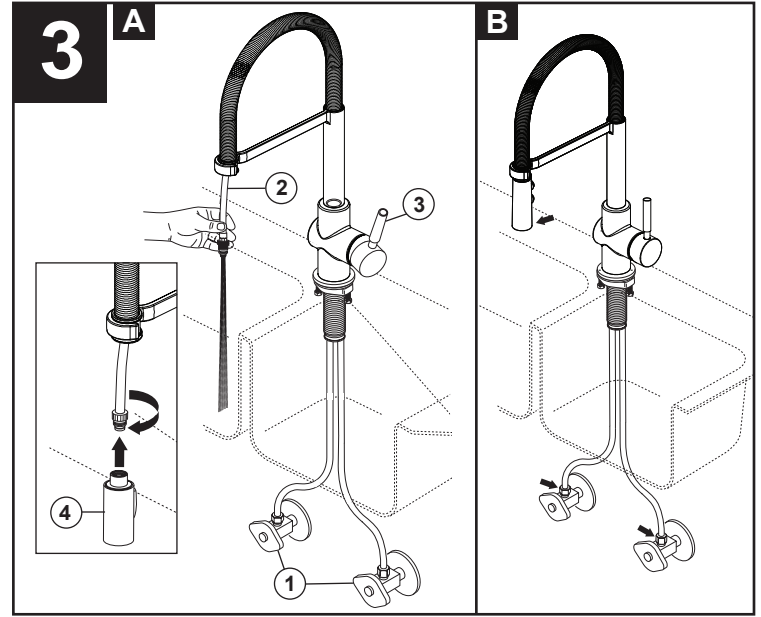
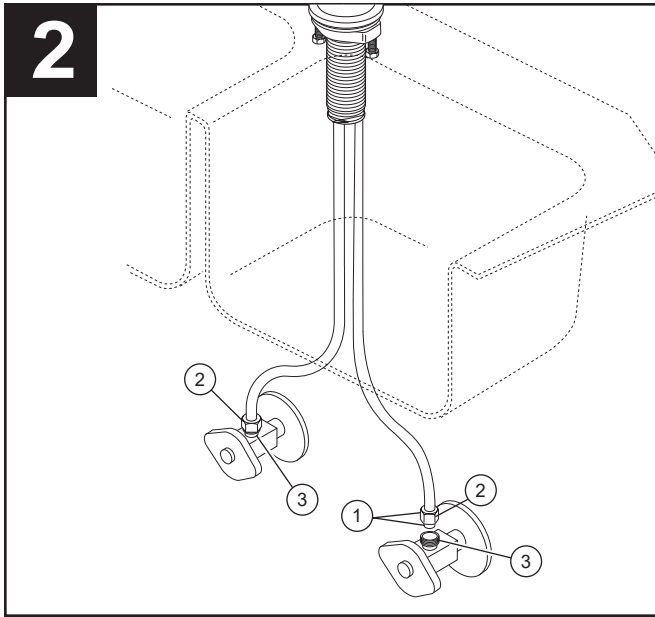

Water Line Connections

Ensure all fittings and end connections are free of debris. Faucet fittings (1) are 3/8" compression, with hot water hose labeled. Secure metal nut (2) on faucet hose to supply valve connection (3) and hand tighten, then tighten one additional turn with wrench. **DO NOT OVERTIGHTEN.** Repeat for other hose.

Warning: Do not use pipe dope or other sealants on water line connections.

A Unscrew hose from spray head. Turn on hot and cold water supplies (1). Pull the hose assembly (2) out of the spring. Be sure to hold the end of the hose down into the sink and turn faucet handle (3) to the mixed position (Tilt handle back to turn on). Flush water lines for one minute.

Important: This flushes away any debris that could cause damage to internal parts. Install the sprayer (4).

B Check all connections at arrows for leaks. Refer back to the appropriate installation instructions and retighten if necessary. If assembled correctly and still leaking, check for damage to seals and order appropriate replacements.

Branchement à la tuyauterie

Assurez-vous que tous les raccords sont exempts de corps étrangers. Raccords de robinet (1) de 3/8 po (9,53 mm) à compression, avec étiquette pour tuyau d'eau chaude. Vissez l'écrou métallique (2), qui se trouve sur le tuyau du robinet, sur le raccord du robinet d'alimentation (3) et serrez-le à la main, puis faites un tour supplémentaire avec une clé. **PRENEZ GARDE DE TROP SERRER.** Raccordez l'autre tuyau de la même manière.

Avertissement: N'utilisez pas de pâte à joint ni d'autres produits d'étanchéité sur les raccords de tuyauterie.

A Vous pouvez aussi séparer le tuyau souple de la tête de pulvérisation en le dévissant. Rétablissez l'alimentation en eau chaude et en eau froide (1). Tirez le tuyau souple (2) à l'extérieur du bec et enlevez le ressort. Tenez l'extrémité du tuyau souple dans l'évier et placez la manette du robinet (3) en position de mélange (Inclinez le levier pour allumer). Rincez la tuyauterie une minute.

Important: Cette opération sert à évacuer les corps étrangers qui pourraient abîmer les éléments internes. Installez le pulvérisateur (4).

B Vérifiez l'étanchéité de tous les raccords aux endroits indiqués par les flèches. Consultez les instructions d'installation et serrez les raccords de nouveau au besoin. Si le raccord est monté correctement, vérifiez l'état des joints et commandez les pièces de rechange nécessaires.

Conexiones a la Línea de Agua

Asegúrese que todos los accesorios y las conexiones finales estén libres de residuos. Los acoples del grifo (1) son de 3/8" a compresión, con la manguera de agua caliente marcada. Fije la tuerca de metal (2) en el manguera de la llave de agua a la conexión (3) y apriete a mano, luego apriete con una vuelta adicional con una llave de tuercas. **NO APRIETE DEMASIADO.** Repita con el otro manguera.

Advertencia: No use compuesto para tuberías u otros selladores en las conexiones de la tubería de agua.

A Destornille la manguera de la cabeza del rociador. Abra los suministros de agua caliente y fría (1). Hale el ensamble de la manguera (2) hacia fuera del surtidor y saque el rociador (3). Asegúrese de sostener el extremo de la manguera hacia abajo en el fregadero y gire la manija (3) de la llave a la posición mixta (Incline manejar volver a encender). Deje correr el agua por las tuberías durante un minuto.

Importante: Esto limpia cualquier residuo que pudiera causar daño a las partes internas. Reinstale el rociador (4).

B Examine los sitios con las flechas en las conexiones para asegura que no hay ninguna filtración de agua. Si es necesario, guíese por las instrucciones apropiadas para la instalación y apriete otra vez. Si están ensamblado correctamente, fíjese si los sellos están dañados y ordene las piezas de repuesto apropiadas.

OPTIONAL / FACULTATIVE / OPCIONAL

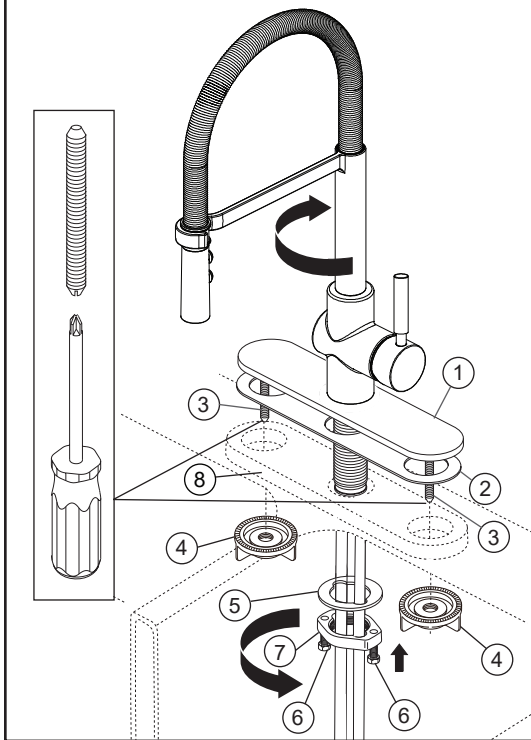

Escutcheon Installation

Place the escutcheon (1) and gasket (2) under faucet base. Mount as shown above using the 2 3/8-16 UNC-2A studs (3), mounting nuts (4), mounting nut (7) and washer (5). Tighten mounting nut (7) securely by hand. Then, using a Phillips screwdriver, tighten locking screws (6).

Note: For thin gauge sinks (not recommended), use the thin deck aid (8) RP37490 (not included) as shown for single and 3 hole installations to help support the deck.

Installation de la plaque de finition

Placez la plaque de finition facultative (1) et le joint (2) sous la base du robinet. Montez la plaque comme le montre la figure ci-dessus à l'aide des goujons 2 3/8-16 UNC-2A (3), de l'écrou de montage (4) ainsi que de l'écrou de montage (7) et de la rondelle (5). Serrez l'écrou de montage (7) solidement à la main. Ensuite, à l'aide d'un tournevis à embout Phillips, serrez les vis de calage (6).

Remarque: Si l'évier est mince (non recommandé), supportez le comptoir avec la plaque de renfort (8) RP37490 (non inclus) comme le montre la figure, qu'il s'agisse d'une installation dans un ou trois trous.

Instalación de una Chapa

Coloque la chapa (1) y el empaque (2) debajo de la base de la llave de agua / grifo. Instale como se muestra arriba, usando los pernos 2 3/8-16 UNC-2A (3), tuercas de instalación (4), tuerca de instalación (7) y arandela (5). Apriete bien la tuerca de montaje (7) con la mano. Luego, usando un destornillador Phillips, apriete las contra-tuercas (6).

Nota: Para los fregaderos delgados (no se recomienda), utilice la pieza para superficies / encimeras delgadas (8) RP37490 (no incluido) como se muestra para las instalaciones individuales y de 3 orificios para ayudar a sostener la superficie.

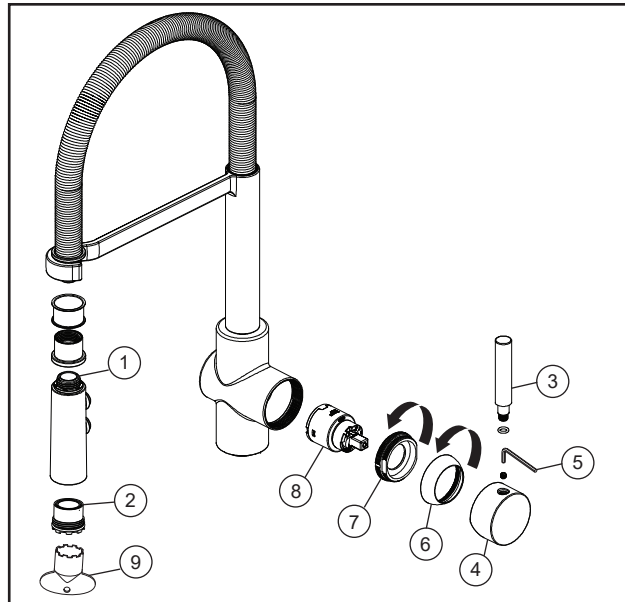

Maintenance

If faucet exhibits very low flow:

Unscrew spray wand from hose and aerator from wand to flush any debris from their filter screens (1) and (2).

If faucet leaks from under handle or from spout outlet:

Remove handle bar (3) by loosening its screw. Remove handle cap (4) by loosening set screw (5) inside of handle. Remove cap (6) by rotating counter-clockwise. It may be stiff, but should rotate by hand. Remove bonnet nut (7) by rotating counter-clockwise with a wrench. Remove cartridge (8) by pulling directly back on stem. Replace cartridge and reassemble.

Warning: Failure to securely tighten bonnet nut with a wrench could result in water damage.

Note: A small amount of water may run out the spout or drip for a very short period after the faucet is shut off. This is a natural occurrence caused by the long flexible hose.

It is recommended that the aerator key (9) to be attached to the supply hose under the counter to prevent losing it.

Entretien

Si le débit du robinet est très faible:

Dévissez la lance d'arrosage du tuyau souple et retirez l'aérateur de la lance afin d'éliminer tous les débris des crépines (1) et (2).

Si le robinet fuit sous la manette ou par la sortie du bec:

Enlevez barre de manette (3) en desserrant sa vis. Enlevez le bouchon de manette (4) en desserrant les vis de réglage (5) à l'intérieur de la manette. Enlevez le chapeau (6) en le tournant dans le sens antihoraire. Il peut être légèrement coincé en raison, mais vous devriez réussir à la tourner à la main. Retirez l'écrou à portée sphérique (7) en le tournant dans le sens antihoraire à l'aide d'une clé. Enlevez la cartouche (8) en tirant directement sur la tige. Remplacez la cartouche et remontez le robinet.

Warning: L'omission de bien serrer l'écrou-chapeau peut entraîner une fuite d'eau et des dommages.

Remarque: Un peu d'eau peut s'écouler du bec ou dégoutter pendant une très courte période après la fermeture du robinet. Cela est normal en raison de la longueur du flexible.

Il est recommandé de fixer la clé aérateur (9) au tuyau souple d'alimentation sous le comptoir afin d'éviter la perte de cette clé.

Mantenimiento

Si la llave de agua exhibe un flujo muy bajo:

Desenrosque la vara atomizadora de la manguera y el aireador de la vara para remover los desechos que pudiera haber en los filtros (1) y (2).

Si la llave de agua tiene filtración por debajo de la manija o de la salida del surtidor:

Remueva la barra de la manija (3) aflojando su tornillo. Remueva la tapa del mango (4) aflojando el tornillo (5) que está dentro del mango. Afloje el tornillo de ajuste (6) dentro de la manija. Puede estar un poco duro, pero se debe poder rotar con la mano. El capuchón puede estar tieso como resultado del aro O, pero debe girar a mano. Quite la tuerca tapa (7) girando en dirección contraria a las manecillas del reloj con una llave de tuercas. Quite el cartucho (8) halando la espiga directamente hacia atrás. Coloque otra vez el cartucho y ensamble.

Advertencia: Si no aprieta fijamente la tuerca tapa con una llave de tuercas pudiera resultar en daño por agua.

Nota: Una cantidad pequeña de agua puede escurrirse del surtidor o gotear por un período corto de tiempo después de cerrar el agua. Esto es una ocurrencia natural causada por la manguera larga flexible.

Le recomendamos enganchar la llave del aireador (9) a la manguera de alimentación por debajo de la mesada para evitar que se pierda.

▲ Specify Finish
Précisez le Fini
Especifique el Acabado

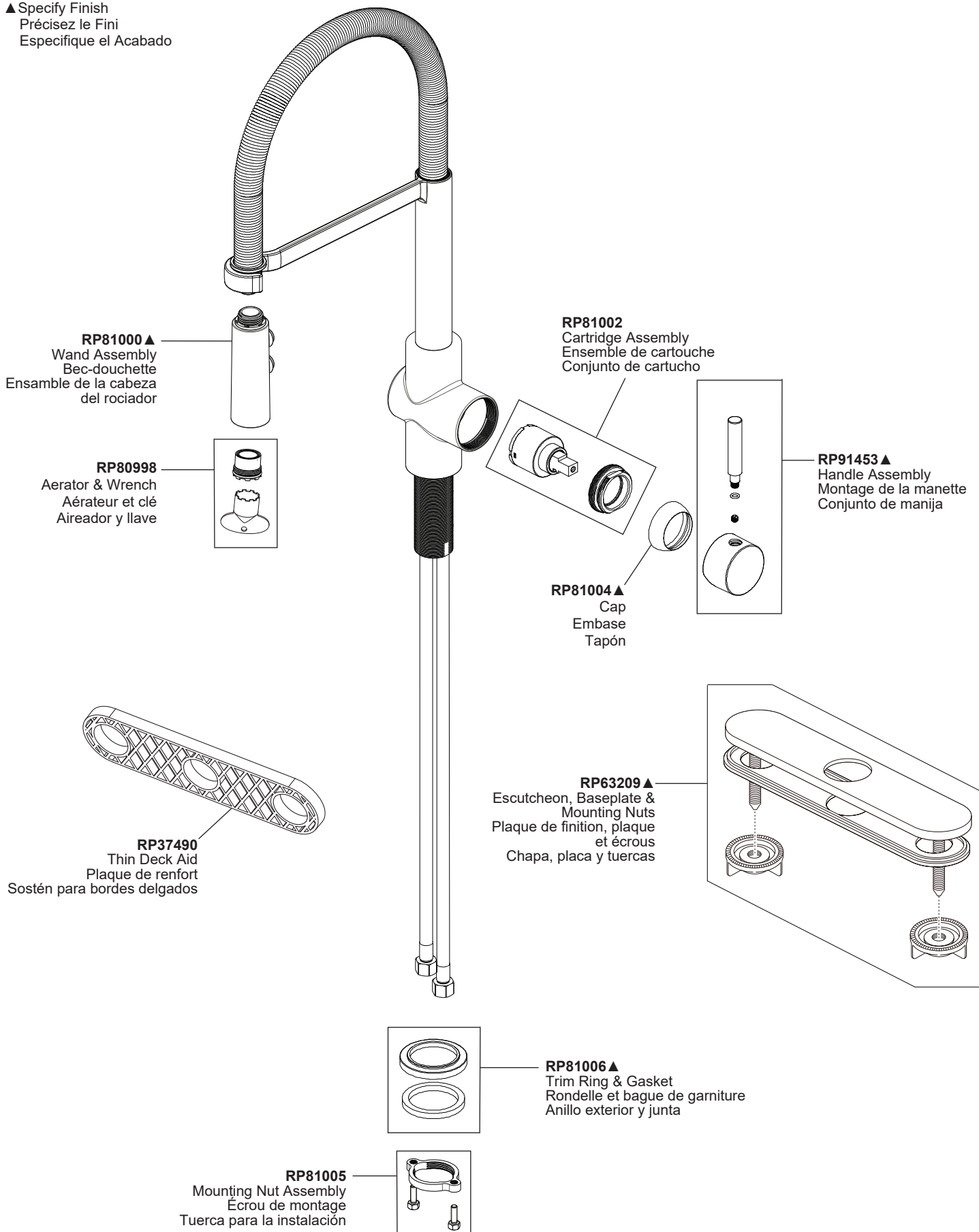

CLEANING AND CARE

Care should be given to the cleaning of this product. Although its finish is extremely durable, it can be damaged by harsh abrasives or polish. To clean, simply wipe gently with a damp cloth and blot dry with a soft towel.

Limited Warranty on Delta® Faucets

Parts and Finish

All parts (other than electronic parts and batteries) and finishes of this Delta® faucet are warranted to the original consumer purchaser to be free from defects in material and workmanship for as long as the original consumer purchaser owns the home in which the faucet was first installed or, for commercial users, for 5 years from the date of purchase.

Electronic Parts and Batteries (if applicable)

Electronic parts (other than batteries), if any, of this Delta® faucet are warranted to the original consumer purchaser to be free from defects in material and workmanship for 5 years from the date of purchase or, for commercial users, for one year from the date of purchase. No warranty is provided on batteries.

Delta Faucet Company will replace, FREE OF CHARGE, during the applicable warranty period, any part or finish that proves defective in material and/or workmanship under normal installation, use and service. If repair or replacement is not practical, Delta Faucet Company may elect to refund the purchase price in exchange for the return of the product. **These are your exclusive remedies.**

Delta Faucet Company recommends using a professional plumber for all installation and repair. We also recommend that you use only genuine Delta® replacement parts.

Delta Faucet Company shall not be liable for any damage to the faucet resulting from misuse, abuse, neglect or improper or incorrectly performed installation, maintenance or repair, including failure to follow the applicable care and cleaning instructions.

Replacement parts may be obtained by calling the applicable number below or by writing to:

In the United States and Mexico:

Delta Faucet Company
Product Service
55 E. 111th Street
Indianapolis, IN 46280
1-800-345-DELTA (3358)
customerservice@deltafaucet.com

In Canada:

Masco Canada Limited, Plumbing Group
Technical Service Centre
350 South Edgeware Road
St. Thomas, Ontario, Canada N5P 4L1
1-800-345-DELTA (3358)
customerservice@mascocanada.com

Proof of purchase (original sales receipt) from the original purchaser must be made available to Delta Faucet Company for all warranty claims unless the purchaser has registered the product with Delta Faucet Company. This warranty applies only to Delta® faucets manufactured after January 1, 1995 and installed in the United States of America, Canada and Mexico.

DELTA FAUCET COMPANY SHALL NOT BE LIABLE FOR ANY SPECIAL, INCIDENTAL OR CONSEQUENTIAL DAMAGES (INCLUDING LABOR CHARGES) FOR BREACH OF ANY EXPRESS OR IMPLIED WARRANTY ON THE FAUCET. Some states/provinces do not allow the exclusion or limitation of special, incidental or consequential damages, so these limitations and exclusions may not apply to you. This warranty gives you special legal rights. You may also have other rights which vary from state/province to state/province.

This is Delta Faucet Company's exclusive written warranty and the warranty is not transferable.

If you have any questions or concerns regarding our warranty, please view our Warranty FAQs at www.deltafaucet.com, email us at customerservice@deltafaucet.com or call us at the applicable number above.

© 2017 Masco Canada Ltd.

INSTRUCTIONS DE NETTOYAGE

Il faut nettoyer ce produit avec soin. Même si son fini est extrêmement durable, il peut être abîmé par des produits fortement abrasifs ou des produits de polissage. Il faut simplement le frotter doucement avec un chiffon humide et le sécher à l'aide d'un chiffon doux.

Garantie limitée des robinets Delta®

Pièces et finis

Toutes les pièces (à l'exception des composants électroniques et des piles) et tous les finis de ce robinet Delta® sont protégés contre les défauts de matériau et les vices de fabrication par une garantie qui est consentie au premier acheteur et qui demeure valide tant que celui-ci demeure propriétaire de la maison dans laquelle le robinet a été installé. Dans le cas d'une utilisation commerciale, la garantie est de 5 ans à compter de la date d'achat.

Composants électroniques et piles (le cas échéant)

Si ce robinet Delta® comporte des composants électroniques, ces composants (à l'exception des piles) sont protégés contre les défauts de matériau et les vices de fabrication par une garantie consentie au premier acheteur qui est d'une durée de 5 ans à compter de la date d'achat. Dans le cas d'une utilisation commerciale, la garantie est d'un an à compter de la date d'achat. Aucune garantie ne couvre les piles.

Delta Faucet Company remplacera, GRATUITEMENT, pendant la période de garantie applicable, toute pièce ou tout fini qui présentera une défectuosité du matériau et/ou un vice de fabrication pour autant que le robinet ait été installé, utilisé et entretenu normalement. S'il est impossible de réparer ou de remplacer le robinet, Delta Faucet Company pourra décider de rembourser le prix d'achat du produit pour autant que celui-ci lui soit retourné. **Il s'agit de vos seuls recours.**

Delta Faucet Company recommande de confier l'installation et la réparation à un plombier professionnel. Nous vous recommandons également d'utiliser uniquement des pièces de rechange authentiques Delta®.

Delta Faucet Company se dégage de toute responsabilité à l'égard des dommages causés au robinet en raison d'un mauvais usage, d'un usage abusif, de la négligence ou de l'utilisation d'une méthode d'installation, de maintenance ou de réparation incorrecte ou inadéquate, y compris les dommages résultant du non-respect des instructions de nettoyage et d'entretien applicables.

Pour obtenir des pièces de rechange, veuillez appeler au numéro applicable ci-dessous ou écrire à l'adresse applicable ci-dessous:

In the United States and Mexico:

Delta Faucet Company
Product Service
55 E. 111th Street
Indianapolis, IN 46280
1-800-345-DELTA (3358)
customerservice@deltafaucet.com

In Canada:

Masco Canada Limited, Plumbing Group
Technical Service Centre
350 South Edgeware Road
St. Thomas, Ontario, Canada N5P 4L1
1-800-345-DELTA (3358)
customerservice@mascocanada.com

La preuve d'achat (reçu original) du premier acheteur doit être présentée à Delta Faucet Company pour toutes les demandes en vertu de la garantie, sauf si le produit a été enregistré auprès de Delta Faucet Company. La présente garantie s'applique uniquement aux robinets Delta® fabriqués après le 1er janvier 1995 et installés aux États-Unis d'Amérique, au Canada et au Mexique.

DELTA FAUCET COMPANY SE DÉGAGE DE TOUTE RESPONSABILITÉ À L'ÉGARD DES DOMMAGES PARTICULIERS, CONSÉCUTIFS OU INDIRECTS (Y COMPRIS LES FRAIS DE MAIN-D'OEUVRE) QUI POURRAIENT RÉSULTER DE LA VIOLATION D'UNE GARANTIE IMPLICITE OU EXPLICITE QUELCONQUE SUR LE ROBINET. Dans les États ou les provinces où il est interdit de limiter ou d'exclure la responsabilité à l'égard des dommages particuliers, consécutifs ou indirects, les limites et les exclusions susmentionnées ne s'appliquent pas. La présente garantie vous donne des droits précis qui peuvent varier selon l'État ou la province où vous résidez.

La présente garantie écrite est la garantie exclusive offerte par Delta Faucet Company et elle n'est pas transférable.

Si vous avez des questions ou des préoccupations en ce qui concerne notre garantie, veuillez consulter la page Warranty FAQs à www.deltafaucet.com, faire parvenir un courriel à customerservice@deltafaucet.com ou nous appeler au numéro applicable.

© 2017 Masco Canada Ltd.

LIMPIEZA Y CUIDADA DE SU LLAVE

Tenga cuidado al ir a limpiar este producto. Aunque su acabado es sumamente durable, puede ser afectado por agentes de limpieza o para pulir abrasivos. Para limpiar su llave, simplemente frotela con un trapo húmedo y luego séquela con una toalla suave.

Garantía Limitada de las Llaves de Agua (grifos) Delta®

Piezas y acabado

Todas las piezas (excepto las piezas electrónicas y las pilas) y los acabados de esta llave de agua Delta® están garantizados al consumidor comprador original de estar libres de defectos en material y fabricación durante el tiempo que el comprador original posea la vivienda en la que la llave de agua fue originalmente instalada o, para los consumidores comerciales, durante 5 años a partir de la fecha de compra.

Componentes electrónicos y pilas (si aplicable)

Todas las piezas (salvo las pilas), si hay, de esta llave de agua Delta® están garantizadas al consumidor comprador original de estar libres de defectos en materiales y fabricación durante 5 años a partir de la fecha de compra o, para los usuarios comerciales, por un año a partir de la fecha de compra. No se garantizan las pilas.

Delta Faucet Company reemplazará, SIN CARGO, durante el periodo de garantía aplicable, cualquier pieza o acabado que pruebe tener defectos de material y/o fabricación bajo la instalación, uso y servicio normal. Si la reparación o su reemplazo no es práctico, Delta Faucet Company tiene la opción de reembolsarle su dinero por la cantidad del precio de compra a cambio de la devolución del producto. **Estos son sus únicos recursos.**

Delta Faucet Company recomienda que use los servicios de un plomero profesional para todas las instalaciones y reparaciones. También le recomendamos que utilice sólo las piezas de repuesto originales de Delta®.

Delta Faucet Company no será responsable por cualquier daño a la llave de agua que resulte del mal uso, abuso, negligencia o mala instalación o mantenimiento o reparación incorrecta, incluyendo el no seguir los cuidados aplicables y las instrucciones de limpieza.

Las piezas de repuesto se pueden obtener llamando al número correspondiente más abajo, o escribiendo a:

En los Estados Unidos y México:

Delta Faucet Company
Product Service
55 E. 111th Street
Indianapolis, IN 46280
1-800-345-DELTA (3358)
customerservice@deltafaucet.com

En Canadá:

Masco Canada Limited, Plumbing Group
Technical Service Centre
350 South Edgeware Road
St. Thomas, Ontario, Canada N5P 4L1
1-800-345-DELTA (3358)
customerservice@mascocanada.com

La prueba de compra (recibo original) del comprador original debe ser disponible a Delta Faucet Company para todos los reclamos a menos que el comprador haya registrado el producto con Delta Faucet Company. Esta garantía se aplica sólo a las llaves de agua de Delta® fabricadas después del 1 de enero 1995 e instaladas en los Estados Unidos de América, Canadá y México.

DELTA FAUCET COMPANY NO SE HACE RESPONSABLE POR CUALQUIER DAÑO ESPECIAL, INCIDENTAL O CONSECUTIVO (INCLUYENDO LOS GASTOS DE MANO DE OBRA) POR EL INCUMPLIMIENTO DE CUALQUIER GARANTÍA EXPRESA O IMPLÍCITA DE LA LLAVE DE AGUA. Algunos estados/provincias no permiten la exclusión o limitación de daños especiales, incidentales o consecuentes, por lo que estas limitaciones y exclusiones pueden no aplicarle a usted. Esta garantía le otorga derechos legales. Usted también puede tener otros derechos que varían de estado/provincia a estado/provincia.

Esta es la garantía exclusiva por escrito de Delta Faucet Company y la garantía no es transferible.

Si usted tiene alguna pregunta o inquietud acerca de nuestra garantía, por favor, vea nuestra sección de preguntas frecuentes FAQ sobre la garantía en www.deltafaucet.com, también puede enviarnos un correo electrónico a customerservice@deltafaucet.com o llámonos al número que le corresponda anteriormente incluido.

© 2017 Masco Canada Ltd.